

- | | | |
|---|---|---|
| A. Fixture | Armatuur | Leuchte |
| B. Plug with driver 185 cm | Stekker met driver 185 cm | Stecker mit Treiber 185 cm |
| C. Base (D and E not included) | Voet (D en E niet inbegrepen) | Sockel (D und E nicht im Lieferumfang enthalten) |
| D. Sleeve (C not included) | Bladkoppelbus (C niet ingebrepen) | Tischhülse (C nicht im Lieferumfang enthalten) |
| E. Additional sleeve (only for T2) | Extra bladkoppelbus (alleen voor T2) | Zusätzliche Tischhülse (nur für T2) |

TECHNICAL SPECIFICATIONS / TECHNISCHE SPECIFICATIES / TECHNISCHE SPEZIFIKATIONEN

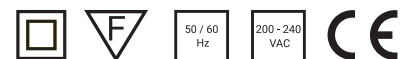

Ring T1	Flybye T1	Flybye T2	Base / Voet / Sockel
45.4 x 45.4 x 80.3 cm	80 x 25.4 x 80.2 cm	124 x 25.4 x 53 cm	46.1 x 18 x 0.8 cm
3.9 kg	4.8 kg	6.8 kg	5 kg
Powder coated aluminum and powdercoated steel Gepoedercoat aluminium en gepoedercoat staal Pulverbeschichtetes Aluminium und pulverbeschichteter Stahl	Powder coated steel Gepoedercoat staal Pulverbeschichteter Stahl	Powder coated steel Gepoedercoat staal Pulverbeschichteter Stahl	Powder coated steel Gepoedercoat staal Pulverbeschichteter Stahl
LED 16.4W 2700K, 1400lm, CRI90	2700K LED 16.4W 1700lm, CRI90	2700K LED 16.4W 1700lm, CRI90	
LED 16.4W 2700K, 1400lm, CRI90	3000K LED 21.6W 2100lm, CRI90	3000K LED 21.6W 2100lm, CRI90	

- | | | |
|---|---|--|
| EN
Before installing, please read this manual and the included safety instructions. Follow and keep both. | NL
Neem voor het installeren deze handleiding en de bijgeleverde veiligheidsinstructies door. Volg en bewaar beide. | DE
Lesen Sie vor der Installation diese Anleitung und die zugehörigen Sicherheitshinweise. Folgen Sie den Anweisungen und Hinweisen und bewahren Sie beide Unterlagen auf. |
| Use a slightly damp cloth to clean. | Gebruik een licht vochtige doek om te reinigen. | Verwenden Sie zum Reinigen ein leicht feuchtes Tuch. |

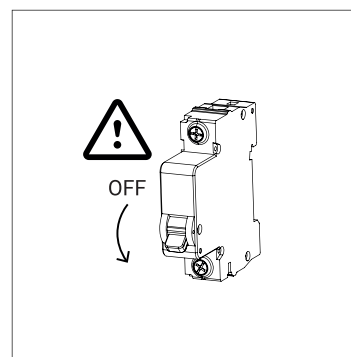

EN
PLEASE NOTE! Always switch off the main power before installing.

NL
LET OP! Schakel altijd eerst de netstroom uit voor het installeren.

DE
ACHTUNG! Schalten Sie vor der Installation immer den Strom aus.

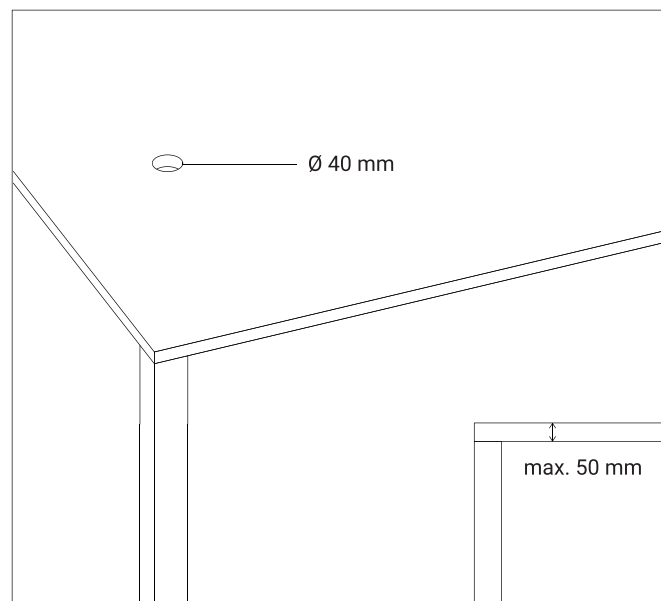

EN
INSTRUCTIONS FOR TABLETOP MOUNTING

Tabletop mounting of the fixture requires an opening with a diameter of 40 mm. The product is suitable for tabletops up to 50 mm thick.

NL
INSTRUCTIES VOOR DE TAFELBLADBEVESTIGING

Voor de tafelbevestiging is een opening met een diameter van 40 mm vereist. Het product is geschikt voor tafelbladen van maximaal 50 mm dik.

DE
INSTRUKTIONEN FÜR DIE TISCHPLATTENBEFESTIGUNG

Für die Tischmontage ist eine Öffnung von 40 mm Durchmesser erforderlich. Das Produkt ist für bis zu 50 mm dicke Tischplatten geeignet.

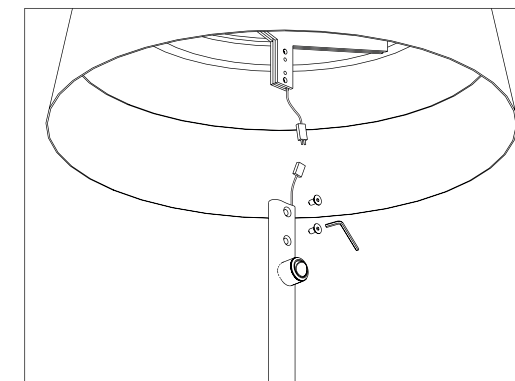

EN
Ring T1: Connect the plugs. Push the plugs back into the tube. Mount the tube to the shade using the two bolts and Allen key.

NL
Ring T1: Sluit de stekkers aan. Duw de stekkers terug in de buis. Monteer de buis aan de kap met behulp van de schroeven en inbussleutel.

DE
Ring T1: Stecker anschließen. Beide Stecker in das Rohr schieben. Der Lampenschirm mit den zwei Schrauben und dem Inbusschlüssel am das Rohr befestigen.

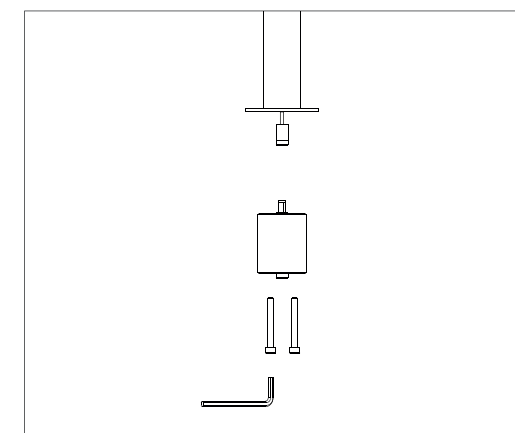

EN
Connect the plug of the fixture to the sleeve. Assemble the sleeve to the fixture with the supplied screws and Allen key.

Push the sleeve through the tabletop.

Tighten the ring of the sleeve.

NL
Sluit de stekker van de armatuur aan op de bladkoppelbus. Monteer de bladkoppelbus aan de armatuur met behulp van de meegeleverde schroeven en inbussleutel.

Steek de bladkoppelbus door het tafelblad.

Draai de ring van de bladkoppelbus vast.

DE
Den Stecker der Leuchte an die Tischhülse anschließen. Die Tischhülse mit den zum Lieferumfang gehörenden Schrauben und dem Inbusschlüssel an der Leuchte befestigen.

Die Tischhülse durch die Tischplatte schieben.

Den Ring der Tischhülse festdrehen.

